

# Châssis flottant aluminium Nec-50

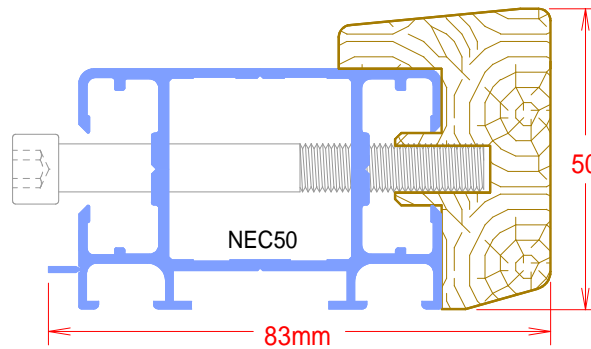

## Notice de Montage

*A la livraison les tapées périmétriques en bois sont déjà montées sur les profils en aluminium.*

### OUTILLAGE NÉCESSAIRE:

- Serrage des angles: clé Allen de 4
  - Serrage des traverses: clé Allen de 5
  - Mise en tension de la toile: clé Allen de 6
- \* Nous recommandons d'utiliser des clés ou des tournevis à boule*



15/30mn

### MONTAGE DU CHÂSSIS

<p>Pendant le montage les côtés du châssis seront disposés face vers le haut.</p>	
<p>Introduisez les 4 équerres -fournies à part- dans les angles des petits côtés (ces angles comportent déjà une première équerre). Les équerres ont un sens d'introduction. Vissez jusqu'à ce que l'équerre soit légèrement "en prise".</p>	
<p>Assemblez les 4 côtés ensemble et visser <b>petit à petit</b> chacune des 2 vis de l'équerre en répartissant l'effort de façon à obtenir un alignement parfait des 2 parties. Il est normal que la vis "tire" le châssis. En cas de chevauchement des angles dévisser un des côtés et serrer l'autre.</p>	
<p>Assembler les entretoises entre elles de façon à former une croix (le cas échéant). Poser les traverses dans l'intérieur du châssis et assemblez avec le périmètre. En cas de besoin, par exemple lors d'une restauration ultérieure, l'ensemble des traverses est amovible, même par l'arrière. (voir fiche spécifique)</p>	
<p style="text-align: center;"><b>Mise en extension du châssis</b></p> <p>En actionnant les vis à 6 pans creux (1 vis tous les 230mm) avec une Clé Allen de 6 (de préférence tournevis hexagonal SW6 à boule). La course maximale autorisée est de 9mm par côté. Elle peut être précisément appréciée en mesurant le vide généré entre le profilé aluminium et la tapée en bois. Après extension resserrez les vis d'assemblage du châssis.</p>	
<p>Accrochage: le châssis est livré avec 2 anneaux rallongés ayant une capacité de charge de 80kg chacun, à fixer dans la rainure centrale au revers. Cette rainure possède un vé de centrage pour faciliter le positionnement des 2 vis auto-foreuses fournies. Les anneaux peuvent être rendus coulissants par insertion d'écrous dans les rainures arrières. (nous consulter) Pour les présentations en plafond nous consulter. (nous consulter)</p>	